

Malmö Marble

MLTD_60X36 - MLTD_60X48 - MLTD_70X36 - MLTD_70X48

MLT_50X50X36 - MLT_50X50X48 - MLT_60X60X36 - MLT_60X60X48

PEDRALI®

100%
MADE IN
ITALY

DESIGN

CMP Design

INSTRUCTIONS

Istruzioni - Gebrauchsanweisungen - Instructions - Instrucciones

EN - Provide yourself with safety gloves and adhesive sealant compatible with stone and metal. Clean the surface, spread the adhesive sealant on the whole surface of the cross.

IT - Munirsi di guanti protettivi e adesivo sigillante compatibile con pietra e metallo. Pulire la superficie, distribuire l'adesivo sigillante su tutta la superficie della crociera.

DE - Benötigt werden Schutzhandschuhe und Mehr-Komponenten-Kleber für Stein und Metall. Reinigen Sie die Oberfläche, verteilen Sie den Klebstoff über die gesamte Fläche des Tischkreuzes.

FR - Porter des gants de protection et se procurer du scellant adhésif compatible avec la pierre et le métal. Nettoyer la surface, distribuer le scellant adhésif sur toute la surface de la croix.

ES - Utilizar guantes de protección y sellador adhesivo compatible con piedra y metal. Limpiar la superficie, aplicar el sellador adhesivo en toda la superficie de la cruceta.

EN - Place the top on a smooth and anti-scratch surface, turn the tablebase upsidedown centering the the sleeves to the holes of the cross. Screw the crews to the top by hand. Let the adhesive sealant dry for 48 hours without moving or touching the table. Remove the centring screws after gluing.

IT - Posizionare il ripiano su una superficie liscia antigraffio, capovolgere il basamento e centrare le bussole in corrispondenza dei fori della crociera. Avitare le viti al ripiano manualmente. Lasciare asciugare l'adesivo sigillante per 48 ore, senza spostare o toccare il tavolo. Dopo l'incollaggio rimuovere le viti di centraggio.

DE - Legen Sie die Tischplatte auf eine glatte, nicht zerkratzen Oberfläche, drehen Sie das Tischgestell um und zentrieren Sie die Buchsen mit den Bohrungen. Ziehen Sie die Schrauben an der Tischplatte manuell an. Lassen Sie das Silikon 48 Stunden trocknen, ohne den Tisch zu bewegen oder zu berühren. Entfernen Sie die Zentrierschrauben nach dem Verkleben.

FR - Placer le plateau sur une surface lisse anti-rayures, retourner le piètement et centrer les inserts en correspondance avec les trous de la croix. Serrer manuellement les vis au plateau. Laisser sécher le scellant adhésif pendant 48 heures, sans bouger ni toucher la table. Retirez les vis de centrage après le collage.

ES - Poner el sobre en una superficie lisa antirayaduras, dar la vuelta al pie y centrar los insertos en correspondencia de los agujeros de la cruceta. Atornillar el sobre manualmente. Dejar que el sellador adhesivo seque durante por lo menos 48 horas, sin desplazar o tocar la mesa. Retire los tornillos de centrado después de pegar.

EN - After 48 hours turn the table upside down without forcing the top.

IT - Passate le 48 ore capovolgere il tavolo evitando di tirare il ripiano.

DE - Nach 48 Stunden, drehen Sie den Tisch um ohne an der Tischplatte zu ziehen.

FR - Après 48 heures, retourner la table en évitant de tirer le plateau.

ES - Tras 48 horas dar la vuelta a la mesa sin agarrar el sobre.

EN - **⚠ WARNING!!!** Pedrali refuses any responsibility for tops not assembled according the directions; or rather screws without using silicone or used without waiting 48 hours after its application. The use of automatic screw drivers is unadvisable.

IT - **⚠ ATTENZIONE!!!** Pedrali declina ogni responsabilità per ripiani non assemblati secondo le norme indicate, ovvero avitati senza l'utilizzo di silicone o utilizzati senza previa attesa di 48 ore dall' applicazione dello stesso. Si consiglia di non usare avitatori automatici.

DE - **⚠ ACHTUNG!!!** Pedrali lehnt jede Verantwortung für Tischplatten ab, die nicht gemäß den angegebenen Normen montiert oder ohne Verwendung von Silikon aufgeschraubt sind bzw. ohne vorherige Wartezeit von 48 Stunden nach der Anwendung derselben verwen det werden. Es wird nicht empfohlen, Akkubohrer zu verwenden.

FR - **⚠ ATTENTION!!!** Pedrali décline toute responsabilité pour les plateaux non assemblés selon les instructions indiquées, c'est-à-dire vissés sans l'utilisation de silicone ou utilisés sans attente préalable de 48 heures après l'application du silicone. Nous ne recomman dons pas d'utiliser des tournevis automatiques.

ES - **⚠ ¡CUIDADO!** Pedrali rechaza cualquier responsabilidad por sobros no montados según las instrucciones indicadas, es decir, sin el empleo de silicona o sin esperar las 48 horas de la aplicación. No se aconseja el empleo de destornilladores automáticos.

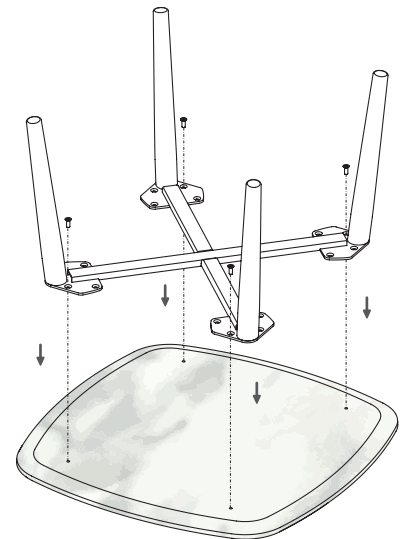
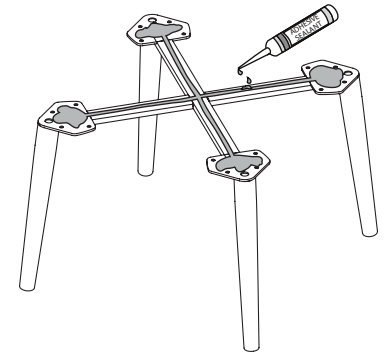

Reproduction of this document is strictly prohibited without prior written authorisation from Pedrali Spa. Sizes, weights and finishes may change without previous notice.
È vietata la riproduzione del seguente documento senza previa autorizzazione scritta da parte di Pedrali Spa. Dimensioni, pesi e finiture possono variare senza alcun preavviso.
ISTR_MALMÖ_MARBLE_2021.1