

Exteso - Surface

TE2-TSU2

DESIGN
Pedrali R&D

PEDRALI[®]

100%
MADE IN
ITALY

INSTRUCTIONS

Istruzioni - Gebrauchsanweisungen - Instructions - Instrucciones

EN - Open the four packaging borders of the frame and tabletop. Take the leg with wheels (1) and position it (using the reference pins) on the sliding part (top leaves side). Fix it with the provided screws (2). Repeat the operation with the leg (3) on the opposite side. Flip the table without pivoting on the legs. Pay attention to the movement of the sliding side.

IT - Aprire i quattro lembi dell'imballo del kit telaio e ripiano. Prendere la gamba con le ruote (1) e posizzarla (mediante i perni di riferimento) dalla parte mobile (lato ripiano prolunghe). Fissarla con le viti (2) in dotazione. Ripetere l'operazione dal lato opposto con la gamba (3). Capovolgere il tavolo senza fare fulcro sulle gambe. Fare attenzione al movimento del lato scorrevole.

DE - Öffnen Sie die vier Verpackungsumrandungen des Gestells und der Tischplatte. Nehmen Sie das Bein (1) und positionieren Sie es (unter Verwendung der Referenzstifte) auf dem beweglichen Teil (Seite mit den Tischplattenerweiterungen). Befestigen Sie es mit den mitgelieferten Schrauben (2). Wiederholen Sie den Vorgang auf der gegenüberliegenden Seite mit dem Bein (3). Drehen Sie den Tisch um, ohne sich auf den Beinen abzustützen. Achten Sie auf die Bewegung der Schiebeseite.

FR - Ouvrez les quatre côtés de l'emballage du structure et du plateau. Prendre le jambe avec les roulettes (1) et positionnez-la (en utilisant les broches de référence) sur la partie coulissante (côté avec les prolongements de plateau). Fixez-la avec les vis fournies (2). Répétez l'opération de l'autre côté avec la jambe (3). Retournez la table sans faire pivoter sur les jambes. Faites attention au mouvement du côté coulissant.

ES - Abre los cuatro bordes del embalaje del marco y el sobre. Toma la pata con ruedas (1) y posicónala (utilizando los pasadores de referencia) en la parte deslizante (lado con las extensiones de la mesa). Fíjala con los tornillos proporcionados (2). Repite la operación en el lado opuesto con la pata (3). Voltea la mesa sin pivotar sobre las patas. Presta atención al movimiento del lado deslizante.

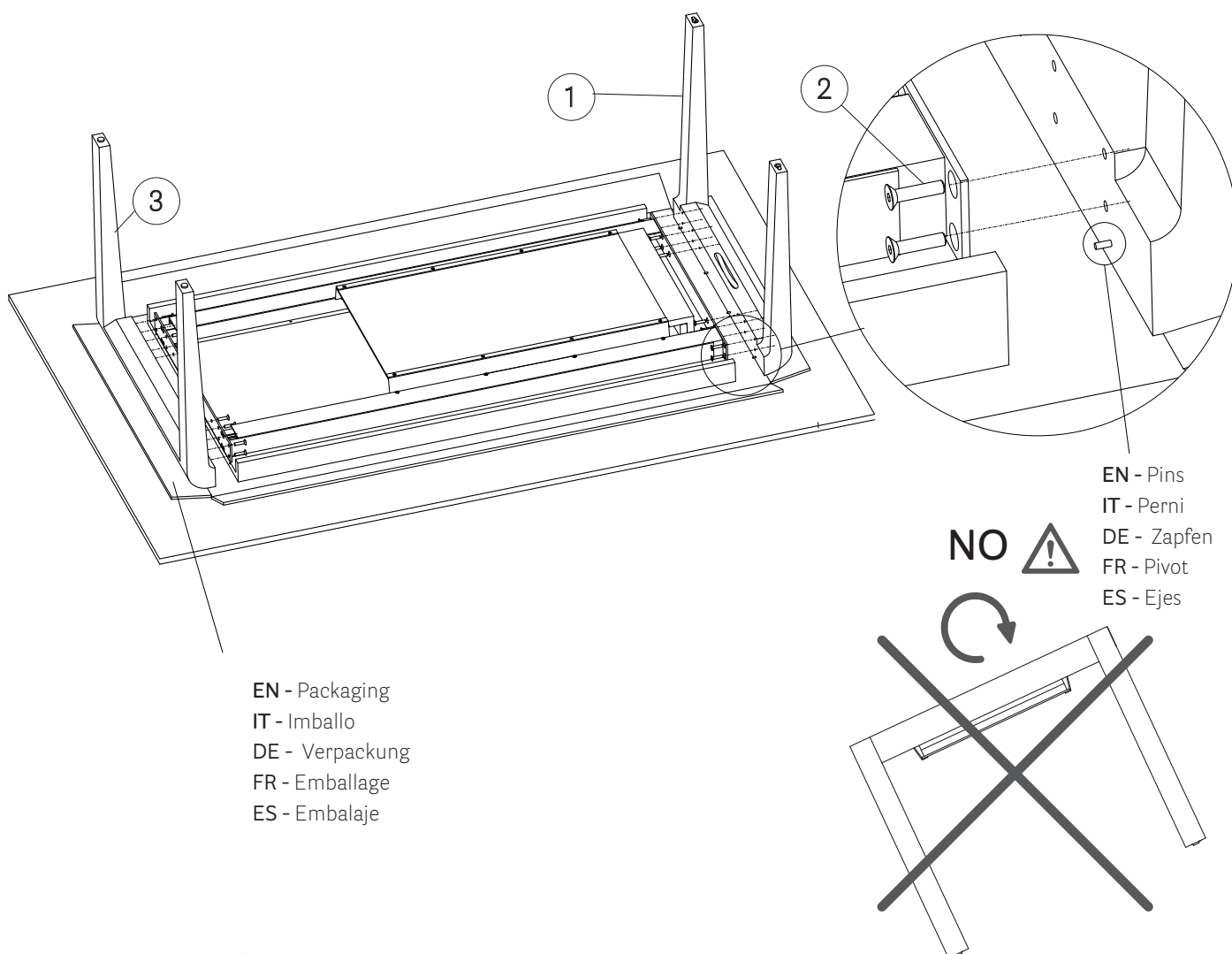

Reproduction of this document is strictly prohibited without prior written authorisation from Pedrali Spa. Sizes, weights and finishes may change without previous notice.
È vietata la riproduzione del seguente documento senza previa autorizzazione scritta da parte di Pedrali Spa. Dimensioni, pesi e finiture possono variare senza alcun preavviso.
ISTR_EXTESO_SURFACE_TE2_TSU2_2009.0

USE OF THE LEAVES

Utilizzo della prolunga - Verwendung der Ausziehbaren seite - Usage du rallonge - Utilizacion de la extencion

EN - Slide the movable part of the table until the leaves are fully extended. Place and insert (using pins) the two leaves (4). Close the table.

IT - Far scorrere la parte mobile del tavolo fino a completa uscita delle prolunghhe. Appoggiare e incastrare (mediante perni) le due prolunghhe (4). Chiudere il tavolo.

DE - Schieben Sie den beweglichen Teil des Tisches, bis die Verlängerungen vollständig ausgefahren sind. Legen Sie die beiden Verlängerungen (4) auf und stecken Sie sie (mit Stiften) ein. Schließen Sie den Tisch.

FR - Faites glisser la partie mobile de la table jusqu'à ce que les rallonges soient complètement déployées. Placez et insérez (à l'aide de broches) les deux rallonges (4). Fermez la table.

ES - Desliza la parte móvil de la mesa hasta que las extensiones se desplieguen completamente. Coloca y encaja (usando pasadores) las dos extensiones (4). Cierra la mesa.

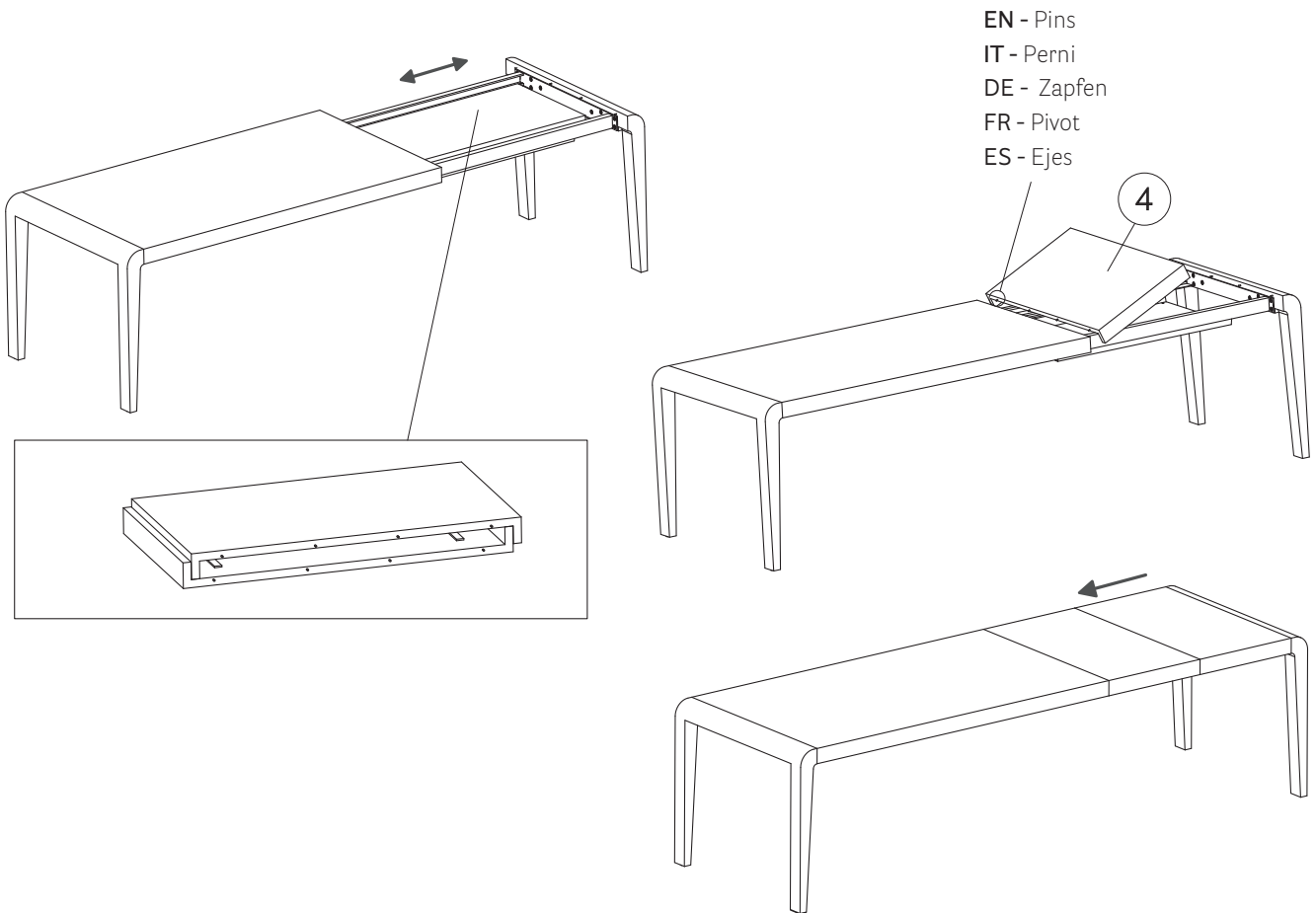

EN - Unless you use the leaves, keep them inside the table as shown.

IT - In caso di non utilizzo, disporre le prolunghhe all'interno del tavolo come indicato.

DE - Im Falle von Nichtgebrauch legen Sie die Verlängerungen gemäß den Anweisungen innerhalb des Tisches ab.

FR - En cas de non utilisation, disposez les rallonges à l'intérieur de la table comme indiqué.

ES - En caso de no uso, coloca las extensiones dentro de la mesa según se indica.