

**USE, CARE AND SAFETY RULES / USO, MANUTENZIONE E NORME DI SICUREZZA /
GEBRAUCHSANWEISUNG, WARTUNG UND SICHERHEITSHINWEISE / NORMES
D'UTILISATION, DE MAINTENANCE ET DE SÉCURITÉ / USO, MANUTENCIÓN Y
NORMAS DE SEGURIDAD**

EN - Clean with a microfibre cloth, soaked in neutral soap or neutral cleaners diluted in water. Use of steam is allowed. Avoid paper clothes, abrasive sponges and granular detergents which could damage the features of the surface. The storage unit is equipped with safety stops that determine the maximum opening of the drawers to avoid the risk of overturning.

⚠ Do not load the upper drawers by more than 10 kg to prevent the unit from overturning.

⚠ Pay attention in sliding the drawers during their opening and closing operations to prevent crushing.

IT - Pulire utilizzando un panno in microfibra, imbevuto di sapone o detersivi liquidi diluiti in acqua. E' possibile utilizzare vapore acqueo. Evitare panni di carta, spugne abrasive e detersivi granulari che potrebbero diminuire le ottime caratteristiche della superficie. La cassettera è provvista di fermi di sicurezza che determinano l'apertura massima dei cassetti per evitare il ribaltamento.

⚠ Non caricare più di 10 kg i cassetti superiori per evitare il ribaltamento della cassettera.

⚠ Fare attenzione allo scorrimento dei cassetti durante la loro apertura e chiusura per evitare schiacciamenti.

DE - Reinigung mittels Mikrofaser-Tuch, das mit Seife oder mit einem flüssigen, neutralen verwässerten Reinigungsmittel getränkt wurde. Es ist auch möglich, Wasserdampf zu benutzen. Achtung Papiertücher, abschleifende Schwämme oder körnige Reinigungsmittel vermeiden, die die Oberfläche mattieren oder zerkratzen könnten.

Der Rollcontainer ist mit Sicherheitsriegeln ausgestattet, die die maximale Öffnung der Schubladen bestimmen, um ein Umkippen zu vermeiden.

⚠ Maximales Gewicht in der oberen Schublade 10kg, um ein Umfallen des Rollcontainers zu verhindern.

⚠ Achten Sie beim Öffnen und Schließen dass die Schubladen gut gleiten, um Quetschungen zu vermeiden.

FR - Nettoyer avec un chiffon en microfibres, imbibé de savon ou de détergents neutres dilués à l'eau. Il est possible d'utiliser de la vapeur d'eau. Eviter des papiers-torchons, des éponges abrasives et des détergents granulaires qui pourraient opacifier ou griffer la surface. Les tiroirs sont équipés de loquets de sécurité qui déterminent l'ouverture maximale des tiroirs pour éviter tout risque de renversement.

⚠ Ne chargez pas plus de 10 kg dans les tiroirs pour éviter tout risque de renversement.

⚠ Faites attention au coulissement des tiroirs à l'ouverture et à la fermeture pour éviter tout écrasement.

ES - Limpiar un trapo de microfibra, embebido de jabón o detergentes líquidos neutros diluidos en agua. Es posible utilizar también vapor de agua. Evitar trapos de papel, trapos abrasivos y detergentes granulares que puedan disminuir las óptimas características de la superficie. La cajonera está equipada con cilindros de seguridad que determinan la apertura máxima de los cajones para evitar que se vuelquen.

⚠ No cargar más de 10 kg en los cajones superiores para evitar que la cajonera se vuelque.

⚠ Prestar atención al deslizamiento de los cajones al abrirlas y cerrarlos para evitar que algo se aplaste.

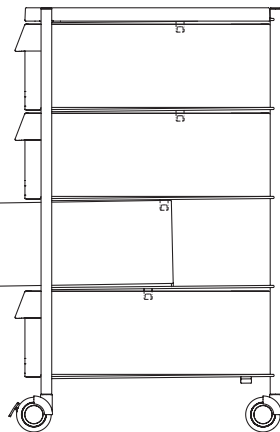

Reproduction of this document is strictly prohibited without prior written authorisation from Pedrali SpA. Sizes, weights and finishes may change without previous notice.
È vietata la riproduzione del seguente documento senza previa autorizzazione scritta da parte di Pedrali SpA. Dimensioni, pesi e finiture possono variare senza alcun preavviso.
ISTR_BOXIE_BX_2022.0

Boxie

BX

DESIGN

Marco Pucci and Claudio Dondoli

INSTRUCTIONS

Istruzioni - Gebrauchsanweisungen - Instructions - Instrucciones



EN - Assemble the wheels with brake (1) on the front side of the storage unit.

It is recommend operating the brake during the regular use of the storage.

IT - Montare le ruote con freno (1) sul lato anteriore della cassettera.

Si consiglia di azionare il freno durante il normale utilizzo della cassettera.

DE - Montieren Sie die gebremsten Raeder (1) auf der Vorderseite des Rollcontainers. Wir empfehlen diese bei Benutzung gebremst zu belassen.

FR - Montez les roues avec le frein (1) à l'avant des tiroirs. Il est conseillé d'actionner le frein pendant l'utilisation normale des tiroirs.

ES - Montar las ruedas con freno (1) en la parte delantera de la cajonera. Se recomienda aplicar el freno durante el uso normal de la cajonera.

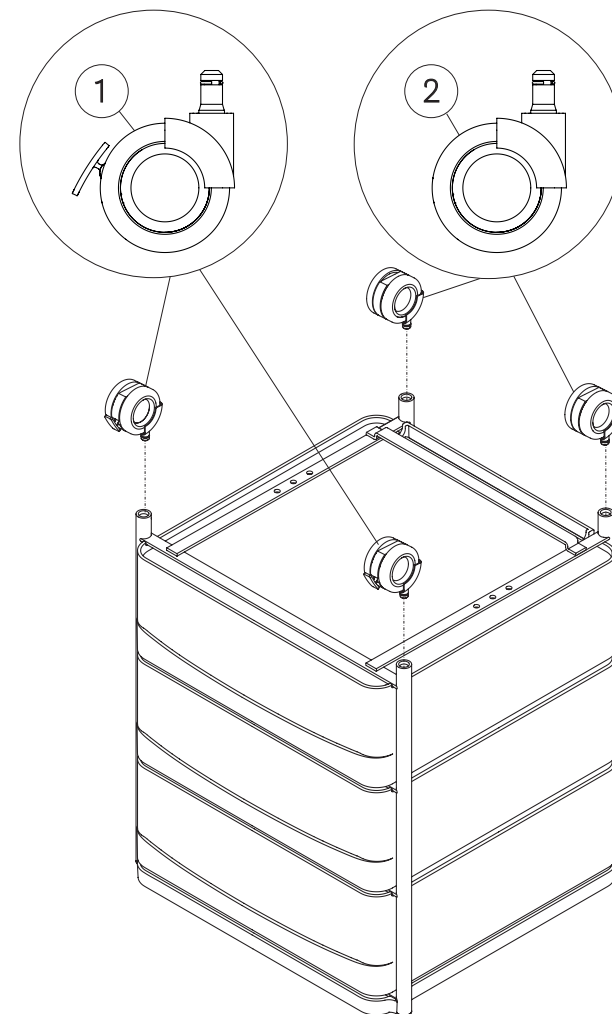

**100%
MADE IN
ITALY**

Reproduction of this document is strictly prohibited without prior written authorisation from Pedrali SpA. Sizes, weights and finishes may change without previous notice.
È vietata la riproduzione del seguente documento senza previa autorizzazione scritta da parte di Pedrali SpA. Dimensioni, pesi e finiture possono variare senza alcun preavviso.
ISTR_BOXIE_BX_2022.0

DRAWERS DISASSEMBLY / SMONTAGGIO CASSETTI / ABBAU DER SCHUBLADEN / DÉMONTAGE DES TIROIRS / DESMONTAJE DE LOS CAJONES

EN - Open the first drawer (3) and remove the upper top (4) facilitating the detachment of the snap from the frame by acting on the back snaps.

IT - Aprire il primo cassetto (3) e togliere il pianetto (4) superiore agevolando il distacco degli snap dal telaio intervenendo sugli snap posteriori.

DE - Öffnen Sie die oberste Schublade (3) und entfernen Sie das obere Fach (4) indem Sie die hinteren Verschlüsse nach innen drücken. Dann heben Sie das Fach leicht an und entfernen es.

FR - Ouvrez le premier tiroir (3) et retirez la tablette supérieure (4) pour faciliter le détachement du snap du cadre en agissant sur les snap arrière.

ES - Abrir el primer cajón (3) y retirar el sobre superior (4) facilitando la separación de los broches de la estructura empezando por los broches traseros.



EN - Maximum weight supported by the top is 20 kg. It is forbidden to use the drawer unit as a seat.

IT - Peso massimo supportato dal pianetto 20 kg. Vietato utilizzare la cassetiera come seduta.

DE - Maximales Gewicht pro Regal 20kg, es ist verboten den Roll-Container als Sitz zu benutzen.

FR - Poids max. supporté par la tablette 20 kg. Il est interdit d'utiliser ce meuble comme siège.

ES - Peso máximo soportado por la estantería 20 kg. Está prohibido usar el bloque de cajones como asiento.

EN - Front snap
IT - Snap anteriori
DE - Verschluss vorne
FR - Snap avant
ES - Broches delanteros

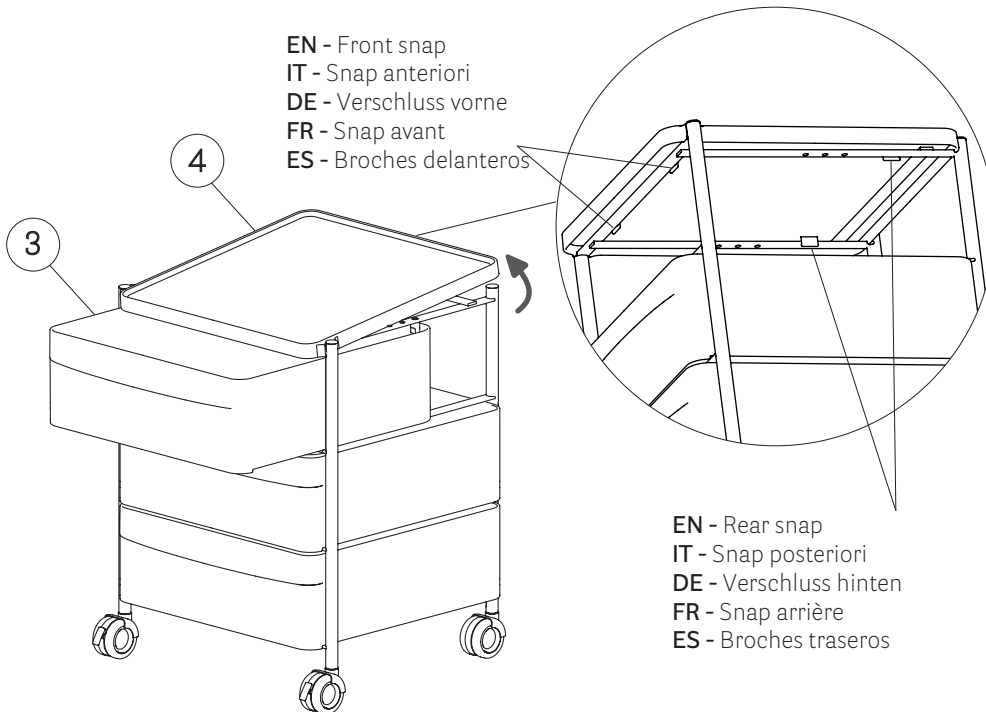

EN - Rear snap
IT - Snap posteriori
DE - Verschluss hinten
FR - Snap arrière
ES - Broches traseros

EN - Remove the safety lockings (5) of the drawer fixed to the frame (6) by means of screws (7) take out the drawer. Repeat the same operation until the desired drawer. During the assembly, fix the lockings in the original positions and set up the top making sure to hook it to the frame first with the front snaps and then with the rear ones.

IT - Togliere i fermi di sicurezza (5) del cassetto fissati al telaio (6) tramite le viti (7) ed estrarre il cassetto. Ripetere queste operazioni fino al raggiungimento del cassetto desiderato. Durante il rimontaggio, fissare i fermi nelle posizioni originali e riposizionare il pianetto assicurandosi di agganciarsi al telaio prima con gli snap anteriori e poi con quelli posteriori.

DE - Lösen Sie die Sicherungsriegel (5) und Schrauben (7) am Rahmen (6) und entfernen Sie die Schublade. Wenn nötig, wiederholen Sie diese Vorgänge bis zur gewünschten Schublade. Bei der erneuten Montage positionieren Sie die Sicherungsriegel in der ursprünglichen Position und hängen Sie die Schublade wieder ein, indem Sie diese zuerst an den vorderen und anschließend an den hinteren Sicherheitsriegeln befestigen.

FR - Retirez les loquets de sécurité (5) du tiroir fixés au cadre (6) à l'aide des vis (7) et retirez le tiroir. Répétez ces opérations jusqu'à atteindre le tiroir souhaité. Pendant le remontage, fixez les loquets dans leur position initiale et repositionnez le panneau en veillant à accrocher le cadre en premier avec les snap avant et ensuite avec ceux arrière.

ES - Quitar los cilindros de seguridad (5) del cajón fijados en la estructura (6) con los tornillos (7) y extraer el cajón. Repetir estos pasos hasta llegar al cajón deseado. Al volver a montar, asegurar los cilindros en sus posiciones originales y volver a colocar el sobre, asegurándose de engancharlo a la estructura primero con los broches delanteros y luego con los traseros.

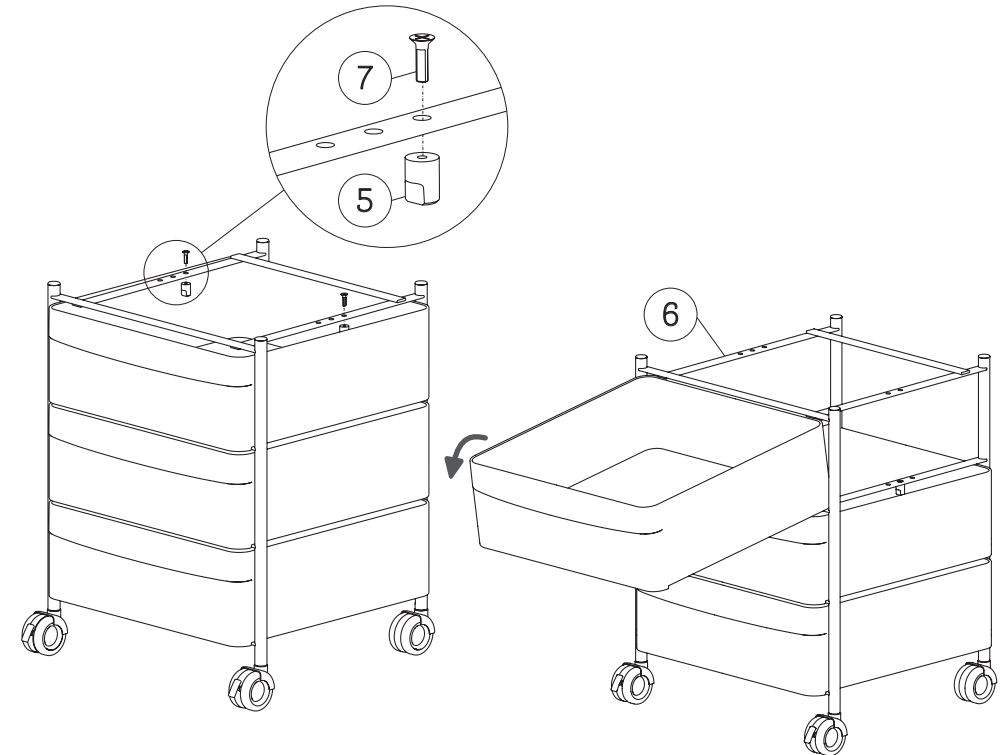

Reproduction of this document is strictly prohibited without prior written authorisation from Pedrali SpA. Sizes, weights and finishes may change without previous notice. È vietata la riproduzione del seguente documento senza previa autorizzazione scritta da parte di Pedrali SpA. Dimensioni, pesi e finiture possono variare senza alcun preavviso. ISTR_BOWE_BOX_2022.0

Reproduction of this document is strictly prohibited without prior written authorisation from Pedrali SpA. Sizes, weights and finishes may change without previous notice. È vietata la riproduzione del seguente documento senza previa autorizzazione scritta da parte di Pedrali SpA. Dimensioni, pesi e finiture possono variare senza alcun preavviso. ISTR_BOWE_BOX_2022.0