

INSTRUCTIONS

Istruzioni - Gebrauchsanweisungen - Instructions - Instrucciones

EN - Turn the shell (1) upside down on a flat and smooth surface; put the footrest (2) opposite to the back. Tighten the footrest to the shell by means of 4 screws (3).

IT - Posizionare la scocca (1) capovolta su un piano di superficie liscia; posizionare l'appoggiapiedi (2) opposto allo schienale. Serrare l'appoggiapiedi alla scocca con le N°4 viti (3).

DE - Die Schale (1) auf eine glatte Fläche umgekehrt stellen; den Fußring (2) entgegengesetzt der Rückenlehne stellen. Den Fußring auf der Schale mit den 4 Schrauben (3) ganz fest anziehen.

FR - Positionner la coque (1) renversée sur une surface lisse; positionner le repose-pied (2) opposé par rapport au dossier. Serrer le repose-pied à la coque avec les n°4 vis (3).

ES - Posicionar la carcasa (1) volcada encima de un tablero liso; posicionar el reposapiés (2) opuesto al respaldo. Cerrar el reposapiés a la carcasa con los n. 4 tornillos (3).

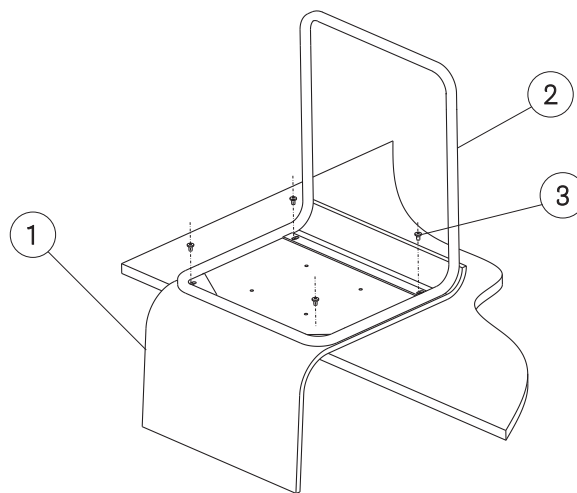

EN - Hold the swivel mechanism (4) and insert 4 spacers (5). Fix the swivel mechanism (4) by means of screws (6) to the shell (1).

IT - Prendere il meccanismo (4) e inserire N°4 distanziali (5). Posizionare e fissare mediante le viti (6) il meccanismo (4) alla scocca (1).

DE - Den Mechanismus (4) nehmen und die 4 Abstandsstücke (5) hineinstecken. Den Mechanismus (4) auf die Schale (1) positionieren und dieses mit den Schrauben (6) anziehen.

FR - Prendre le mécanisme (4) et insérer N° 4 entretoises (5). Positionner et fixer le mécanisme (4) à la coque (1) par les vis (6).

ES - Coger el mecanismo (4) y introducir n. 4 distanciadores (5). Poner y fijar el mecanismo (4) a la carcasa (1) con los tornillos (6).

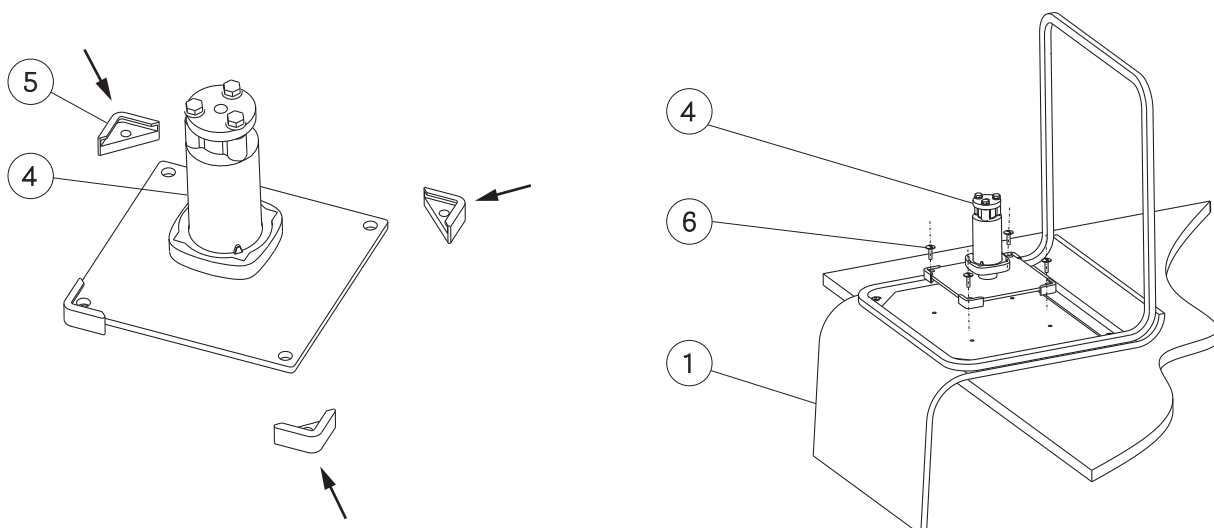

- EN** - Screw the tension bar (7) into the mechanism (4) from the flattened side. Insert the tube (8) on the mechanism (4).
IT - Avvitare la barra filettata (7) nel meccanismo (4) dal lato della schiacciatura. Inserire il tubo (8) sul meccanismo (4).
DE - Die Gewindestange (7) (flache Seite) in den Mechanismus (4) verschrauben. Das Rohr (8) auf den Mechanismus (4) hineinstecken.
FR - Visser la tige filetée (7) dans le mécanisme (4) par la partie écrasée. Insérer le tube (8) sur le mécanisme (4).
ES - Atornillar la varilla con rosca (7) dentro del mecanismo (4) por el lado del aplastamiento. Introducir el tubo (8) en el mecanismo (4).

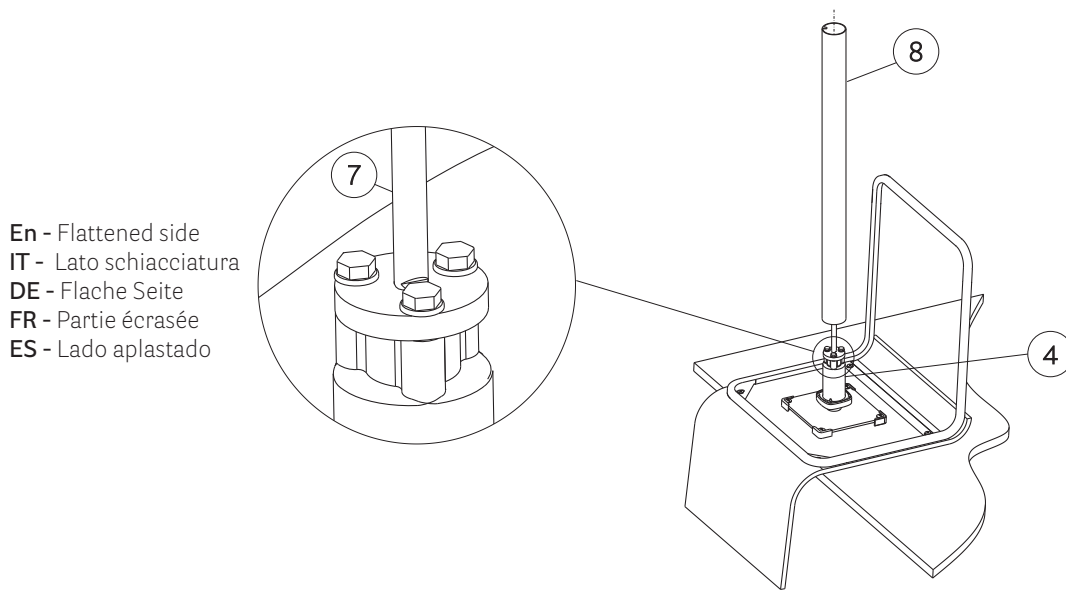

- En** - Flattened side
IT - Lato schiacciatura
DE - Flache Seite
FR - Partie écrasée
ES - Lado aplastado

EN - Remove the protecting pvc film from the cover base (9) and together with the base (10) put it into the tube (8), keeping a parallel alignment between one side of the base and the back of the shell. Insert the washer (11), the locking nut (12) and tighten the lock nut (13).

IT - Togliere il film protettivo dal copribase (9) e con la base (10) posizionarlo nel tubo (8), mantenendo un allineamento parallelo tra un lato della base e lo schienale della scocca. Inserire la rondella (11), avvitare il dado autobloccante (12) e completare il serraggio con il controdado (13).

DE - Die Schutzfolie aus der Abdeckung (9) wegnehmen und diese mit der Basis (10) in das Rohr (8) positionieren, einstecken und eine Seite des Sockels parallel zur Rückenlehner der Schale. Die Unterlegscheibe (11) hineinstecken, die selbstblockierende Mutter (12) einschrauben und mit der Stellmutter (13) festschrauben.

FR - Enlever le film de protection du couvre socle (9) et avec la base (10) le positionner dans le tube (8), maintenant un alignement parallèle entre un côté de la base et le dossier de la coque. Insérer la rondelle (11), visser l'écrou auto-bloquant (12) et compléter le serrage par le contre-écrou (13).

ES - Remover la película protectora del cubrebase (9) y con la base (10) posicionarlo en el tubo (8), manteniendo una alineación paralela entre un lado de la base y el respaldo de la carcasa. Introducir la arandela (11), atornillar tuerca auto-bloqueadora (12) y completar el cierre con la contratuerca (13).

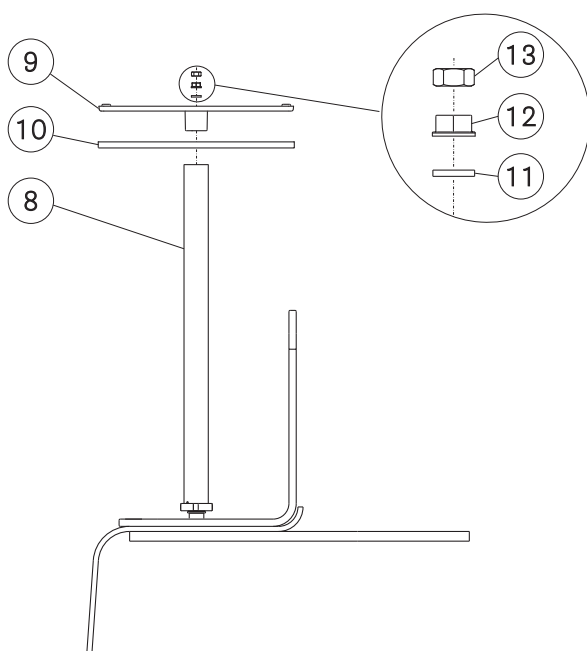

- En** - Parallel side
IT - Lato parallelo
DE - Parallele Seite
FR - Côté parallèle
ES - Lado paralelo

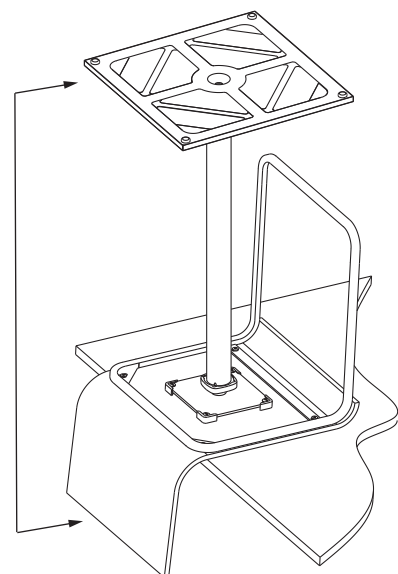

INSTRUCTIONS

Istruzioni - Gebrauchsanweisungen - Instructions - Instrucciones

EN - Carry out the assembly following the numerical sequence shown in the drawing.

IT - Eseguire il montaggio seguendo esattamente la sequenza numerica indicata nel disegno.

DE - Die Montage soll genau wie in der angegebenen numerischen Folge durchgeführt werden.

FR - Executer le montage en suivant exactement la séquence numérique indiquée dans le dessin.

ES - Hacer el montaje exactamente según la secuencia numérica del dibujo.

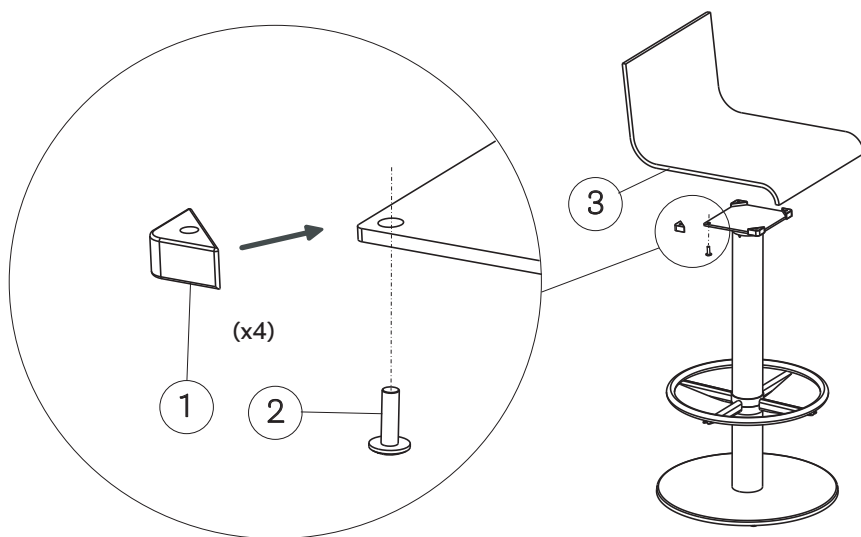

1) Spacer / Distanziale / Distanzstück / Entretoise / Espasiador

2) Screw / Vite / Schraube / Vis / Tornillo

3) Shell / Scocca / Schale / Coque / Carcasa