

INSTRUCTIONS

Istruzioni - Gebrauchsanweisungen - Instructions - Instrucciones

EN - IMPORTANT, KEEP FOR FUTURE REFERENCE: READ CAREFULLY
IT - IMPORTANTE, CONSERVARE PER RIFERIMENTO FUTURO: LEGGERE ATTENTAMENTE
DE - WICHTIG, ZUM SPÄTEREN GEBRAUCH AUFBEWAHREN: SORGFÄLTIG LESEN
FR - IMPORTANT, À CONSERVER POUR TOUTE RÉFÉRENCE FUTURE: LISEZ ATTENTIVEMENT
ES - IMPORTANTE, CONSERVELO PARA FUTURAS CONSULTAS: LEA ATENTAMENTE

EN - Carry out the assembly following the numerical sequence shown in the drawing.

IT - Eseguire il montaggio seguendo esattamente la sequenza numerica indicata nel disegno.

DE - Die Montage soll genau wie in der angegebenen numerischen Folge durchgeführt werden.

FR - Executer le montage en suivant exactement la séquence numérique indiquée dans le dessin.

ES - Hacer el montaje exactamente según la secuencia numérica del dibujo.

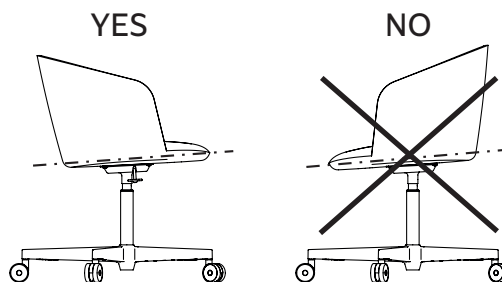
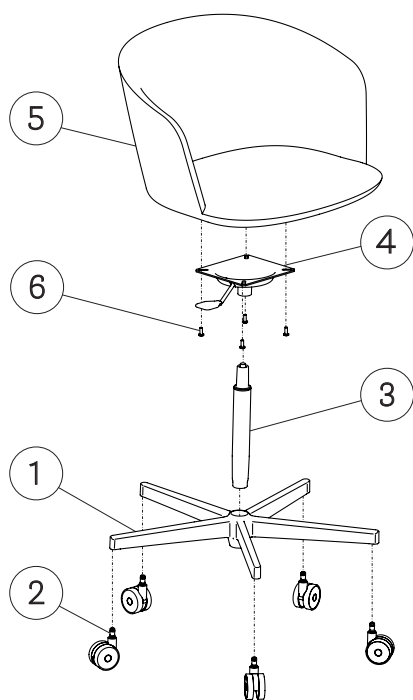

- 1) Base / Base / Sockel/ Socle / Base
- 2) Wheel / Ruota / Rad / Roue / Rueda
- 3) Gas column / Colonna a gas / Gasdruckfeder / Mécanisme à gaz / Columna de gas
- 4) Plate and lever / Piastra e leva / Platte und Hebel / Plaque et levier / Plancha y palanca
- 5) Seat / Seduta / Sits / Assise / Asiento
- 6) Screw / Vite / Schraube / Vis / Tornillo

SEAT HEIGHT ADJUSTMENT

Regolazione altezza seduta - Sitzhöhenverstellung - Réglage de la hauteur du - Ajuste de la altura del asiento

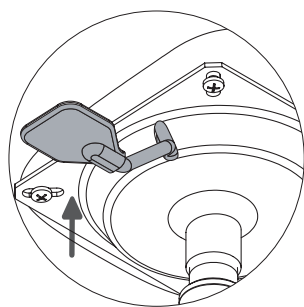

- EN - Height adjustment lever
 IT - Leva di regolazione altezza
 DE - Hebel zur Regulierung der Sitzhöhe
 FR - Levier de réglage de la hauteur
 ES - Palanca de ajuste de altura

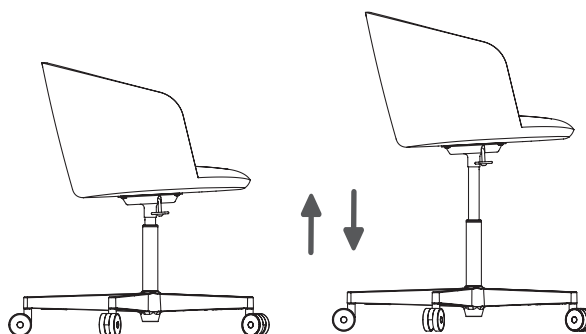

WARNINGS

Avvertenze - Warnungen - Avertissements - Advertencias

EN - ⚠ Only trained personnel may replace or repair seat height adjustment components with gas lift columns.

IT - ⚠ Solo personale qualificato può sostituire o riparare i componenti per la regolazione dell'altezza del sedile con colonne a gas.

DE - ⚠ Die Energieakkumulatoren zur Sitzhöhenregulierung dürfen ausschließlich von Fachpersonal ersetzt und repariert werden.

FR - ⚠ Le remplacement ou la réparation des éléments de réglage de la hauteur du siège avec colonne avec mécanisme à gaz, doivent être réalisés par des professionnels qualifiés uniquement.

ES - ⚠ Los dispositivos de regulación de la altura del asiento mediante columna con elevación a gas, sólo pueden ser sustituidos o reparados por personal cualificado.

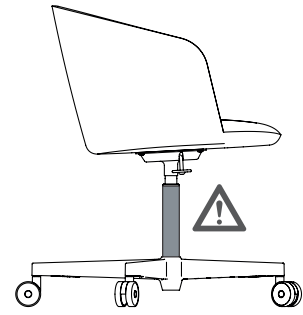

USE AND MAINTENANCE

Uso e manutenzione - Nutzung und Wartung - Utilisation et maintenance - Uso y mantenimiento

Aluminium / Alluminio / Alluminium / Alluminium / Aluminio

EN - Clean with a microfibre cloth soaked with mild soap, degreaser, alcohol or ammonia. In the case of painted products, avoid granular detergents and solvents in general. In the case of chrome-plated products, it is possible to use denatured alcohol. For other finishes, use specific detergents for metals. Rinse with water. Always dry after cleaning.

IT - Pulire utilizzando un panno in microfibra imbevuto di sapone neutro, sgrassatore, alcol o ammoniaca. Per prodotti verniciati evitare detersivi granulari e solventi in generale. Per prodotti cromati è possibile utilizzare alcol denaturato. Per altre finiture utilizzare detersivi specifici per metalli risciacquare con acqua. Asciugare sempre dopo la pulizia.

DE - Mit einem Mikrofasertuch reinigen, das mit Neutralseife, einem fettlösenden Reiniger, Alkohol oder Ammoniak getränkt wurde. Bei lackierten Produkten sind Reiniger in Granulatform und Lösungsmittel im Allgemeinen zu vermeiden. Für verchromte Produkte können denaturierter Alkohol verwendet werden. Für sonstige Feinbearbeitungen Spezialreinigungsmittel für Metalle verwenden. Mit Wasser abspülen. Nach der Reinigung stets abtrocknen.

FR - Nettoyer avec un chiffon microfibre, imbibé de savon neutre, dégraissant, alcool ou ammoniac. Pour les produits peints, éviter les produits d'entretien en poudre et les solvants en général. Pour les produits chromés, il est possible d'utiliser de l'alcool dénaturé. Pour les autres finitions, utiliser des produits nettoyants spécifiques pour métaux. Rincer à l'eau toujours bien sécher après nettoyage.

ES - Limpie utilizando una bayeta de microfibra empapada en jabón neutro, desengrasante, alcohol o amoníaco. Para productos pintados, evite los detergentes granulados y los disolventes en general. Para productos cromados es posible usar alcohol desnaturado. Para otros acabados, use detergentes específicos para metales. Enjuague con agua. Seque siempre la superficie después de limpiarla.

Simil leather / Finta pelle / Kunst Leder / Simil cuir / Polipiel

EN - Clean with a microfibre cloth and mild soap. Do not use bleach, detergents, solvents or abrasive products. Instantly remove any liquids or other residues so as not to let them absorb and cause permanent stains. Do not expose the material to direct sunlight and heat sources for prolonged periods of time.

IT - Pulire utilizzando un panno in microfibra e detergente neutro. Non utilizzare candeggianti, detersivi, solventi e prodotti abrasivi. Rimuovere immediatamente eventuali sostanze liquide o altri residui per evitare l'assorbimento e macchie permanenti. Non esporre il materiale per periodi prolungati alla luce diretta del sole e fonti di calore.

DE - Mit einem Mikrofasertuch und einem neutralen Reinigungsmittel putzen. Keine Bleichmittel, Waschmittel, Lösungsmittel und scheuernde Produkte verwenden. Etwaige flüssige Substanzen oder sonstige Rückstände sofort entfernen, um das Eindringen und bleibende Flecken zu verhindern. Das Material nicht für längere Zeit dem direkten Sonnenlicht oder Wärmequellen aussetzen.

FR - Nettoyez avec un chiffon en microfibre et du détergent neutre. Ne pas utiliser d'agents blanchissants, de produits d'entretien, de solvants ou de produits abrasifs. Éliminer immédiatement les éventuels résidus liquides ou les autres traces pour éviter toute pénétration ou des taches définitives. Ne pas exposer les matériaux pour des périodes prolongées à la lumière directe du soleil et des sources de chaleur.

ES - Limpiar con un paño de microfibra y detergente suave. No use blanqueadores, detergentes, disolventes y productos abrasivos. Elimine inmediatamente cualquier sustancia líquida u otros residuos para evitar su absorción y las manchas permanentes. No exponga el material por períodos prolongados a la luz solar directa ni a fuentes de calor.

Fabric / Tessuto / Stoff / Tissu / Tejido

EN - We recommend regular cleaning with a Hoover (medium intense). For stains, it is essential to act quickly; liquids should be absorbed with an absorbent cloth. Non-greasy stains can be removed by gently dabbing with a damp sponge or lint-free cloth. Assess the effectiveness of fabric cleaners on non-visible parts. Do not use solvents, bleaches or abrasive products.

IT - Si consiglia una pulizia periodica con aspirapolvere (con aspirazione meno intensa). Sulle macchie è fondamentale agire velocemente, i liquidi vanno assorbiti con un panno assorbente. Le macchie non unte possono essere rimosse andando a tamponare delicatamente con una spugna umida o con un panno privo di lanugine. Valutare l'efficacia di detersivi per tessuto su parti non a vista. Non usare solventi, candeggianti, prodotti abrasivi.

DE - Wir empfehlen eine regelmäßige Reinigung mit einem Staubsauger (mittlere Intensität). Bei Flecken ist es wichtig, schnell zu handeln; Flüssigkeiten sollten mit einem saugfähigen Tuch aufgesaugt werden. Nicht fettige Flecken lassen sich durch vorsichtiges Abputzen mit einem feuchten Schwamm oder fusselfreiem Tuch entfernen. Beurteilen Sie die Wirksamkeit von Textilreinigern auf nicht sichtbaren Teilen. Verwenden Sie keine Lösungsmittel, Bleichmittel oder Scheuermittel.

FR - Nous recommandons un nettoyage régulier à l'aide d'un aspirateur (moyennement intense). En cas de taches, il est essentiel d'agir rapidement ; les liquides doivent être absorbés à l'aide d'un chiffon absorbant. Les taches non grasses peuvent être éliminées en tamponnant doucement avec une éponge humide ou un chiffon non pelucheux. Évaluez l'efficacité des nettoyants pour tissus sur les parties non visibles. Ne pas utiliser de solvants, d'agents de blanchiment ou de produits abrasifs.

ES - Se recomienda limpiar regularmente con una aspiradora (intensidad media). Para las manchas, es esencial actuar con rapidez; los líquidos deben absorberse con un paño absorbente. Las manchas no grasas pueden eliminarse frotando suavemente con una esponja húmeda o un paño sin pelusas. Evalúe la eficacia de los limpiadores de tejidos en las partes no visibles. No utilice disolventes, lejías ni productos abrasivos.