

### INSTRUCTIONS

Istruzioni - Gebrauchsanweisungen - Instructions - Instrucciones



**EN** - Carry out the assembly following the numerical sequence shown in the drawing.

\*Remove the coverbase film protector before assembly

**IT** - Eseguire il montaggio seguendo esattamente la sequenza numerica indicata nel disegno.

\*Rimuovere la pellicola protettiva del copribase prima del montaggio

**DE** - Die Montage soll genau wie in der angegebenen numerischen Folge durchgeführt werden.

\* Nehmen sie die Schutzfolie aus der Abdeckung bevor Montage weg

**DE** - Die Montage soll genau wie in der angegebenen numerischen Folge durchgeführt werden.

\* Nehmen sie die Schutzfolie aus der Abdeckung bevor Montage weg

**FR** - Executer le montage en suivant exactement la séquence numérique indiquée dans le dessin.

\*Enlèver le film de protection du couvre-socle avant la fixation

**ES** - Hacer el montaje exactamente según la secuencia numérica del dibujo.

\* Remover la película protectora del cubrebase antes del montaje

**EN** - Turn the tube till locking with the tooth of the cross.

**IT** - Ruotare il tubo fino a completo incastro del dente sulla crociera.

**DE** - Die Säule drehen bis diese durch die Zacke am Gestellfuß befestigt Kreuz.

**FR** - Tourner le tube jusqu'à l'encastrement complet du dent dans la croix.

**ES** - Dar vuelta a la columna hasta que el diente se encaje perfectamente a la cruz.

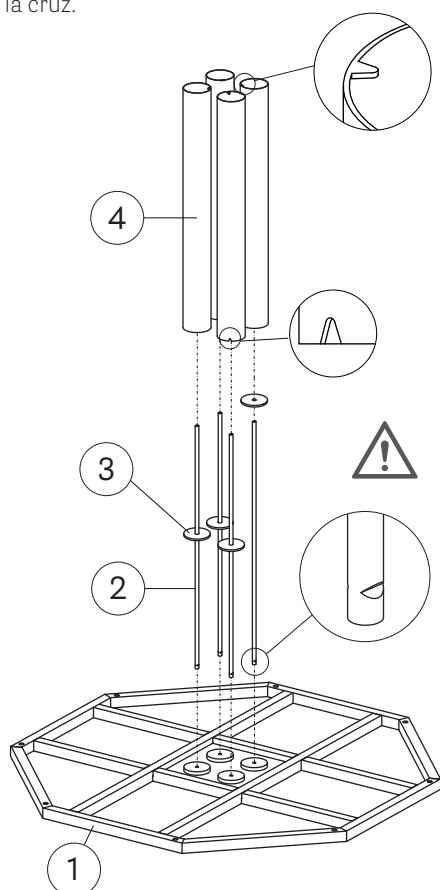

**EN** - Flattened side  
**IT** - Lato schiacciatura  
**DE** -Flache Seite  
**FR** -Partie écrasée  
**ES** -Lado aplastado

 Tightening torque **47.9÷51.6 ft·lbs**  
Coppia di serraggio **65÷70 Nm**

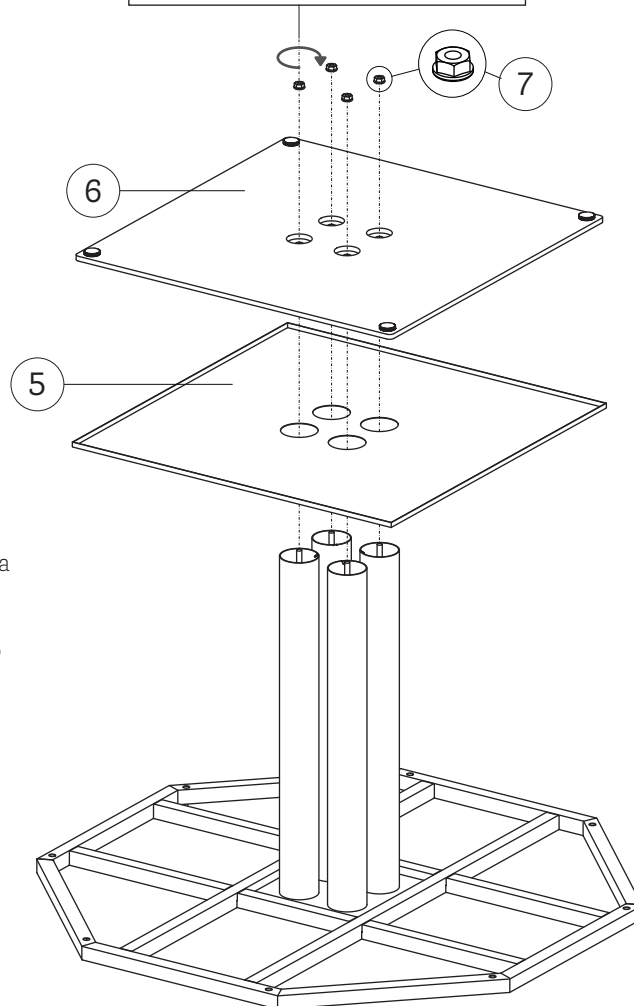

- 1) Cast iron cross /Crociera / Kreuz / Croix / Cruseta
- 2) Threaded rod / Barra filettata / Gewindestange / Tige filettée / Varilla con rosca
- 3) Cardboard washer / Rondella in cartone / Mutterscheibe aus karton / Rondelle en carton / Arandela de carton
- 4) Tubo / Tube / Rohr / Tube / Tubo
- 5) \*Coverbase / Copribase / Abdeckung / Couver-socle / Cubre base
- 6) Base / Base / Sockel / Socle / Base
- 7) Flanged nut / Dado flangiato / Gewindemutter / Ecrou bridé / Tuerca con arandela